

Always here to help you

Register your product and get support at
www.philips.com/welcome

Question?
Contact
Philips

HR2505

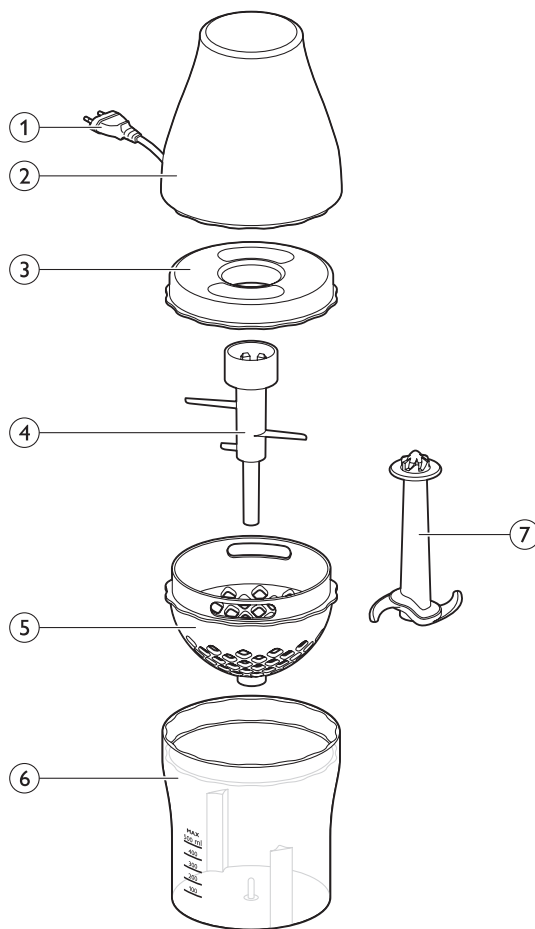
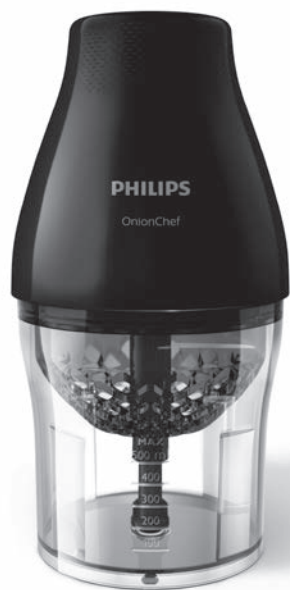

PHILIPS



		kg (MAX)	⌚
		100 g	–
		100-150 g	–
		120 g	–
		100 g	–
		2 ×	–
		200 g	10-15 sec.
		100 g	10 sec.
		100-200 g	10-20 sec.
		250-300 g	10-20 sec.



www.philips.com

100% recycled paper

4203.064.6376.1

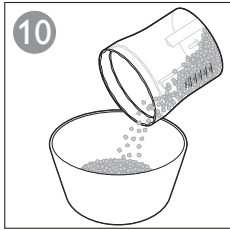
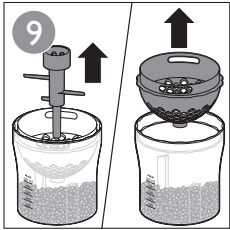
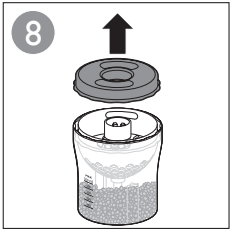
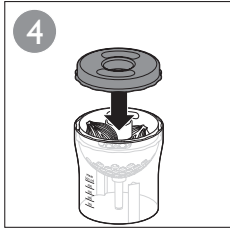
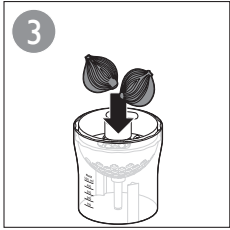
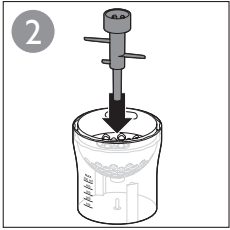
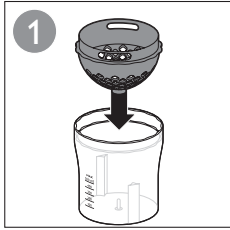
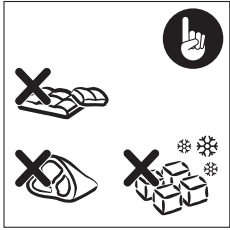
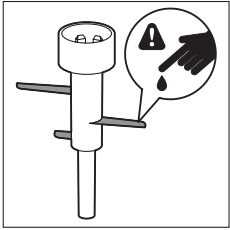

	✗	✗	✓
	✓	✓	✓

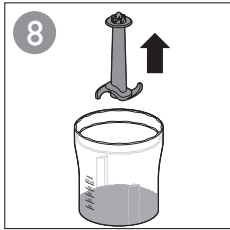
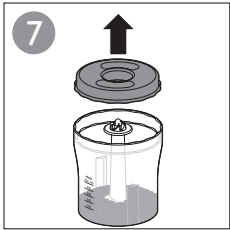
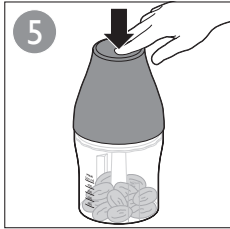
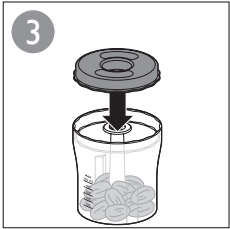
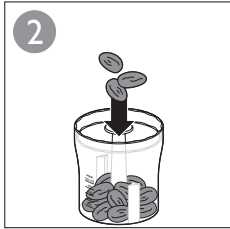
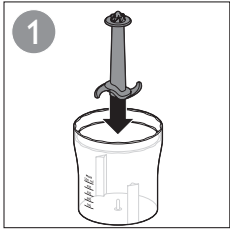
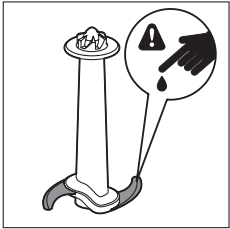

Introduction

Congratulations on your purchase and welcome to Philips! To fully benefit from the support that Philips offers, register your product at www.philips.com/welcome.

General description

- 1 Plug
- 2 Motor unit
- 3 Lid
- 4 Onion chopper blade unit
- 5 Basket
- 6 Bowl
- 7 Regular blade unit

Important safety information

Read this important information carefully before you use the appliance and save it for future reference.

Danger

- Never immerse the motor unit in water or any other liquid and do not rinse it under the tap. Use only a moist cloth to clean the motor unit.

Warning

- Check if the voltage indicated on the appliance corresponds to the local mains voltage before you connect the appliance.
- Do not use the appliance if the mains cord, the plug or other parts are damaged.
- If the mains cord is damaged, you must have it replaced by Philips, a service centre authorised by Philips or similarly qualified persons in order to avoid a hazard.
- This appliance can be used by persons with reduced physical, sensory or mental capabilities or lack of experience and knowledge if they have been given supervision or instruction concerning use of the appliance in a safe way and if they understand the hazards involved.
- This appliance shall not be used by children. Keep the appliance and its cord out of the reach of children.
- Children shall not play with the appliance.
- Be very careful when you handle a blade unit. Be especially careful when you remove it from the bowl, when you empty the bowl and when you clean it. Its cutting edges are very sharp
- If one of the blade units gets stuck, switch off the appliance before you remove the ingredients that block the blade unit.

Caution

- Never use any accessories or parts from other manufacturers or that Philips does not specifically recommend. If you use such accessories or parts, your guarantee becomes invalid.
- Only use this appliance for its intended purpose as shown in the user manual.
- This appliance is intended for household use only.
- Do not exceed the quantities and processing times indicated in the table.
- Cut large ingredients into pieces of approximately 2cm before you process them.
- Never fill the bowl with ingredients that are hotter than 80°C/175°F.

- If ingredients stick to the wall of the bowl, remove the motor unit and the lid. Then loosen the ingredients with a spatula or add some liquid.
- Do not let the appliance operate with any of the accessories longer than 3 minutes without interruption. Let the appliance cool down for 15 minutes before you continue processing.
- Never use scouring pads, abrasive cleaning agents or aggressive liquids such as petrol or acetone to clean the appliance.

Electromagnetic fields (EMF)

This Philips appliance complies with all applicable standards and regulations regarding exposure to electromagnetic fields.

Recipes**Pancake filling**

Note: This recipe can be prepared with the regular blade unit.

Ingredients:

- 130g honey
- 100g butter (room temperature)

- 1** Put the honey in the fridge for several hours.
- 2** Put the honey and the butter (cubes of 1.5 x 1.5cm) in the chopper bowl.
- 3** Switch on the appliance and chop for 5 seconds.

Recycling

- This symbol on a product means that the product is covered by European Directive 2012/19/EU. Inform yourself about the local separate collection system for electrical and electronic products. Follow local rules and never dispose of the product with normal household waste. Correct disposal of old products helps prevent negative consequences for the environment and human health (Fig. 1).

Guarantee and support

If you need information or support, please visit www.philips.com/support or read the separate worldwide guarantee leaflet.

EESTI**Sissejuhatus**

Õnnetleme ostu puhul ja tere tulemast kasutama Philipsit! Philipsi tootetoe paremaks kasutamiseks registreerige oma toode saidil www.philips.com/welcome.

Üldine kirjeldus

- 1 Pistik
- 2 Mootor
- 3 Kaas
- 4 Sibulahakkija lõiketerade moodul
- 5 Korv
- 6 Kauss
- 7 Tavaline lõiketera

Tähtis ohutusala teave

Enne seadme kasutamist lugege oluline teave hoolikalt läbi ja hoidke see edaspidiseks alles.

Oht

- Ärge kunagi kastke mootorit vette ega mingisse muusse vedelikku ning ärge loputage seda kraani all. Mootorisektsiooni puhastamiseks kasutage vaid niisket lappi.

Hoiatus

- Enne seadme ühendamist vooluvõrku kontrollige, kas seadmele märgitud toitepinge vastab kohaliku elektrivõrgu pingele.
- Ärge kasutage seadet, kui toitejuhe, pistik või mõni teine osa on kahjustatud.

- Kui toitejuhe on kahjustatud, peab selle ohtlike olukordade vältimiseks uue vastu vahetama Philips, Philipsi volitatud hoolduskeskus või samaväärset kvalifikatsiooni omav isik.
- Seda seadet võivad kasutada füüsilise, meele- või vaimse puudega isikud või isikud, kellel puuduvad kogemused ja teadmised, kui neid valvatakse või neile on antud juhendid seadme ohutu kasutamise kohta ja nad mõistavad sellega seotud ohte.
- Lapsed ei tohi seadet kasutada. Hoidke seade ja toitejuhe väljaspool laste käeulastust.
- Lapsed ei tohi seadmega mängida.
- Olge lõiketerade käsitlemisel väga hoolikad. Eriti hoolikad olge lõiketerade nõust väljavõtmisel, nõu tühjendamisel ja lõiketerade puhastamisel. Lõiketerade ääred on väga teravad.
- Kui üks lõiketeradest jääb kinni, lülitage seade enne lõiketera tõkestavate koostisainete eemaldamist välja.

Ettevaatust

- Ärge kunagi kasutage teiste tootjate poolt tehtud tarvikuid või osi, mida firma Philips ei ole eriliselt soovitanud. Kui kasutate selliseid tarvikuid või osi, siis kaotab te seadme garantii kehtivuse.
- Kasutage seda seadet üksnes selleks ettenähtud otstarbel kasutusjuhendi kohaselt.
- Seade on mõeldud kasutamiseks vaid kodumajapidamises.
- Ärge ületage tabelis toodud toiduainete koguseid ega töötlemise kestust.
- Enne töötlemist lõigake suuremad tükid umbes kahe sentimeetri suurusks tükkideks.
- Ärge täitke nõud koostisainetega, mis on kuumemad kui 80 °C/175 °F.
- Kui koostisained jäävad nõu seinale külge, eemaldage mootor ja kaas. Seejärel eemaldage koostisained spaatli abil või vedelikku lisades.
- Ärge laske seadmel ja tarvikutel tööd katkestamata töötada kauem kui kolm minutit. Laske seadmel 15 minutit jahtuda, enne kui jätkate töötlemist.
- Ärge kunagi kasutage seadme puhastamiseks küürimiskäsnu, abrasiivseid puhastusvahendeid ega sööbivaid vedelikke, nagu bensiin või atsetoon.

Elektromagnetväljad (EMF)

See Philipsi seade vastab kõikidele kokkupuudet elektromagnetiliste väljadega käsitlevatele kohaldatavatele standarditele ja õigusnormidele.

Retseptid

Pannkoogitäidis

Märkus: Selle retsepti saab valmistada tavaliste teradega.

Koostisained:

- 130 g mett
- 100 g võid (toasoe)

1 Pange mesi mitmeks tunniks külmkappi.

2 Pange mesi ja või (1,5 x 1,5 cm suurused kuubikud) hakkimiskaussi.

3 Lülitage seade sisse ja laske sellel 5 sekundit töötada.

Ringlussevõtt

- See tootel olev sümbol tähendab, et tootele kehtib Euroopa Liidu direktiiv 2012/19/EL. Viige ennest kurssi elektriliste ja elektrooniliste toodete lahuskogumise kohaliku süsteemiga. Järgige kohalikke eeskirju ja ärge visake seda toodet tavaliste olmejäätmete hulka. Kasutatud toodete õigel viisil kasutusest kõrvaldamine aitab ära hoida võimalikke kahjulikke tagajärgi keskkonnale ja inimese tervisele (ln 1).

Garantii ja tugi

Kui vajate teavet või abi, külastage Philipsi veebilehte www.philips.com/support või lugege läbi üleilmne garantiileht.

ҚАЗАҚША

Кіріспе

Өнімді сатып алуыңызбен құттықтаймыз және Philips компаниясына қош келдіңіз! Philips компаниясы ұсынатын қолдауды толығымен пайдалану үшін өніміңізді www.philips.com/welcome веб-бетінде тіркеңіз.

Жалпы сипаттама

- 1 Штекер
- 2 Мотор бөлігі
- 3 Қақпақ
- 4 Пияз турағыш пышақ құрылғысы
- 5 Себет
- 6 Тостаған
- 7 Қалыпты пышақ құрылғысы

Маңызды қауіпсіздік ақпараты

Құралды қолданбастан бұрын осы маңызды ақпаратты мұқият оқып шығып, оны келешекте қарау үшін сақтап қойыңыз.

Қауіпті жағдайлар

- Мотор бөлігін суға немесе басқа да сұйықтыққа батыруға, сондай-ақ, оны ағынды судың астында жууға болмайды. Мотор бөлігін тек дымқыл шүберекпен сүртіңіз.

Абайлаңыз!

- Құралды қоспас бұрын, онда көрсетілген кернеудің жергілікті желі кернеуіне сәйкес келетінін тексеріп алыңыз.
- Егер штепсельдік ұшы, қуат сымы немесе өзге бөлшектері зақымданған болса, құралды пайдаланбаңыз.
- Қуат сымы зақымданған болса, қауіпті жағдай орын алмауы үшін, оны тек Philips компаниясында, Philips мақұлдаған қызмет орталығында немесе білікті мамандар ауыстыруы керек.
- Құралды қауіпсіз пайдалану жөніндегі нұсқаулар беріліп, басқа біреу қадағалаған және құралды пайдалануға қатысты қауіп-қатерлер түсіндірілген жағдайда, осы құралды физикалық, сезу немесе ойлау қабілеті шектеулі, білімі мен тәжірибесі аз адамдар пайдалана алады.
- Бұл құралды балалардың пайдалануына болмайды. Құралды және сымды балалар жетпейтін жерде сақтаңыз.
- Балалар құралмен ойнамауы керек.
- Пышақ бөлігін ұстағанда абайлаңыз. Әсіресе, оны ыдыстан шығарғанда, ыдысты босатқанда және оны тазалағанда өте абай болыңыз. Оның кесетін жүздері өте өткір
- Егер пышақтар бөліктерінің біреуі тұрып қалса, пышақтар бөлігіндегі ингредиенттерді тазарту үшін алдымен құрылғыны розеткадан суырыңыз.

Абайлаңыз

- Басқа өндірушілердің бөлшектерін немесе қосымша қондырғыларын, немесе Philips арнайы кеңес ретінде ұсынбаған бөлшектерді қолдануға болмайды. Егер сіз сондай бөлшектерді немесе қосымша қондырғыларды қолданған болсаңыз, онда сіздің кепілдігіңіз өз күшін жоғалтады.

- Бұл құрылғыны тек пайдаланушы нұсқаулығында көрсетілген арнайы мақсатта қолданыңыз.
- Бұл құрал тек үйде қолдануға арналған.
- Блендерді ингредиенттермен толтырған кезде, кестеде көрсетілген нормадан аспау керек, сондай-ақ дайындау уақытын да сақтау қажет.
- Өңдемес бұрын, ірі азықтарды үлкендігі шамамен 2 см етіп тураңыз.
- Тостағанға температурасы 80°C/175°F дәрежесінен ыстық ингредиенттерді салмаңыз.
- Егер азық-түліктер ыдыстың қабырғасына жабысса, мотор бөлігін және қақпақты шығарыңыз. Одан кейін, азық-түліктерді күрекшемен ажыратыңыз немесе үстіне біраз сұйықтық құйыңыз.
- Құрылғыны қосалқы құралдардың ешқайсысымен 3 минуттан артық үзіліссіз пайдаланбаңыз. Өңдеуді жалғастырмастан бұрын құрылғыны 15 минут бойы салқындатыңыз.
- Құрылғыны тазалау үшін абразивті қабаты бар ысқыштарды, абразивті тазалау құралдарын немесе бензин не ацетон сияқты ерітінділерді пайдалануға болмайды.

Электромагниттік өрістер (ЭМӨ)

Осы Philips құрылғысы электрмагниттік өрістерге қатысты барлық қолданыстағы стандарттар мен ережелерге сәйкес келеді.

Рецепттер

Құймақ толтырмасы

Ескертпе. Бұл рецепті қалыпты пышақ құрылғысымен дайындауға болады.
Қосылатын заттар:

- 130 г бал
- 100 г сары май (бөлме температурасы)

- 1 Балды бірнеше сағатқа тоңазытқышқа қойыңыз.
- 2 Бал мен сары майды (1,5 x 1,5 текше см) турағыш ыдысына салыңыз.
- 3 Құралды қосып, 5 секунд бойы тураңыз.

Өңдеу

- Өнімдегі бұл белгі өнімнің 2012/19/EU санды Еуропалық директива аясына кіретінін білдіреді. Электр және электрондық өнімдерге арналған жергілікті бөлек қалдықтарды тастау жүйесін біліп алыңыз. Жергілікті ережелердің талаптарын орындаңыз және өнімді ешқашан қарапайым тұрмыстық қалдықтармен бірге тастамаңыз. Ескірген өнімдерді тиісті жолмен тастау қоршаған орта мен адам денсаулығына кері әсерлердің алдын алады (Сурет 1).

Кепілдік және қолдау

Егер сізге ақпарат немесе қолдау қажет болса, www.philips.com/support сайтына кіріңіз немесе бөлек дүниежүзілік кепілдік парақшасын оқыңыз.

Сүргі
Өндіруші: "Филипс Консьюмер Лайфстайл Б.В.", Туссендиенен 4, 9206 АД, Драхтен, Нидерланды
Ресей және Кедендік Одақ территориясына импорттаушы: "Филипс" ЖШҚ, Ресей Федерациясы, 123022 Мәскеу қаласы, Сергей Макеев көшесі, 13-үй, тел. +7 495 961-1111
220-240V, 50-60Hz, 500W
Тұрмыстық қажеттіліктерге арналған

LIETUVIŠKAI

Įvadas

Sveikiname įsigijus gaminį ir sveiki atvykę į „Philips“ svetainę! Jei norite pasinaudoti „Philips“ siūloma pagalba, savo gaminį užregistruokite adresu www.philips.com/welcome.

Bendrasis aprašymas

- 1 Kištukas
- 2 Variklio įtaisas
- 3 Dangtis
- 4 Svogūnų kapoklio pjaustymo įtaisas
- 5 Krepšys
- 6 Dubuo
- 7 Įprastas pjaustymo įtaisas

Svarbi saugos informacija

Prieš pradėdami naudotis prietaisu atidžiai perskaitykite šią svarbią informaciją ir saugokite ją, nes jos gali prireikti ateityje.

Pavojus

- Variklio įtaiso nemerkite į vandenį ar bet kokį kitą skystį ir neplaukite jo po tekančio vandens srove. Variklio įtaisą valykite tik drėgna šluoste.

Įspėjimas

- Prieš įjungdami prietaisą, patikrinkite, ar ant prietaiso nurodyta įtampa atitinka vietinio elektros tinklo įtampą.
- Nenaudokite prietaiso, jei pažeistas laidas, kištukas arba kitos jo dalys.
- Jei pažeistas maitinimo laidas, jį turi pakeisti „Philips“ darbuotojai, „Philips“ įgaliotasis techninės priežiūros centras arba kiti panašios kvalifikacijos specialistai, kitaip kyla pavojus.
- Šį prietaisą gali naudoti asmenys, kurių fiziniai, jutimo ar protiniai gebėjimai yra silpnesni arba kurie neturi patirties ir žinių, taip pat tie, kurie buvo prižiūrėti arba išmokyti saugiai naudotis prietaisu bei supažindinti su susijusiais pavojais.
- Vaikams draudžiama naudoti šį prietaisą. Laikykite prietaisą ir jo laidą vaikams nepasiekiamoje vietoje.
- Vaikai negali žaisti su šiuo prietaisu.
- Būkite labai atsargūs imdami pjaustymo įtaisą. Būkite ypač atsargūs jį išimdami iš dubens, ištuštinami dubenį ar jį valydami. Pjaustymo įtaiso ašmenys yra labai aštrūs.
- Jei vienas iš pjaustymo įtaisų įstringa, prieš išimdami pjaustymo įtaisą blokuojančius produktus, išjunkite prietaisą.

Dėmesio

- Niekada nenaudokite jokių kitų gamintojų arba „Philips“ specialiai nerekomenduojamų priedų arba dalių. Jei naudosite tokius priedus arba dalis, nebegalios jūsų garantija.
- Prietaisą naudokite tik pagal paskirtį, kaip parodyta naudotojo vadove.
- Šis prietaisas skirtas naudoti tik namų ūkyje.
- Neviršykite kiekių ir apdorojimo laiko, nurodytų lentelėje.
- Didelius gabalus prieš apdorojimą susmulkinkite į maždaug 2 cm gabaliukus.
- Niekada nedėkite į dubenį produktų, kurie karštesni nei 80 °C (175 °F).
- Jei produktai prilimpa prie dubens sienelių, išimkite variklį ir dangtį. Paskui produktus nuvalykite mentele arba įpilkite daugiau skysčio.
- Prietaiso nė su vienu priedu be pertraukos nenaudokite ilgiau nei 3 minutes. Prieš tęsdami, leiskite prietaisui atvėsti 15 minučių.

- niekada nenaudokite šūrkščiņu kempiniņu, šlifuojamuju valikliņu arba ēsdinančiņu skysčiņu, pvz., benzino arba acetono prietaisui valyti.

Elektromagnetiniai laukai (EML)

„Philips“ prietaisas atitinka visus taikomus standartus ir normas dėl elektromagnetinių laukų poveikio.

Receptai

Blynų įdaras

Pastaba. Šį patiekalą galima ruošti naudojant įprastą pjaustymo įtaisą.

Sudėtis:

- 130 g medaus
- 100 g sviesto (kambario temperatūros)

1 Medų įdėkite į šaldytuvą kelioms valandoms.

2 Įdėkite medų ir sviestą (1,5 x 1,5 kubeliai) į kapoklio dubenį.

3 Įjunkite prietaisą ir kapokite 5 sekundes.

Perdirbimas

- Šis simbolis ant gaminių reiškia, kad gaminiui taikoma Europos Sąjungos Direktyva 2012/19/EB. Susipažinkite su vietos reikalavimais dėl atskiro elektros ir elektroninių gaminių surinkimo. Laikykitės vietos taisyklių ir niekada neišmeskite gaminių su įprastomis buitinėmis atliekomis. Tinkamas senų gaminių išmetimas padeda apsaugoti nuo neigiamo poveikio aplinkai ir žmonių sveikatai (Pav. 1).

Garantija ir pagalba

Jei reikia informacijos ar pagalbos, apsilankykite www.philips.com/support arba perskaitykite atskirą visame pasaulyje galiojančios garantijos lankstinuką.

LATVIEŠU

Ievads

Apsveicam ar pirkumu un laipni lūdzam Philips! Lai pilnībā izmantotu Philips piedāvātā atbalsta iespējas, reģistrējiet izstrādājumu vietnē www.philips.com/welcome.

Vispārīgs apraksts

- 1 Kontaktdakša
- 2 Motora bloks
- 3 Vāks
- 4 Sīpolu smalcinātāja asmens
- 5 Grozs
- 6 Bļoda
- 7 Standarta asmens

Svarīga drošības informācija

Pirms ierīces lietošanas rūpīgi izlasiet šo svarīgo informāciju un saglabājiet to, lai vajadzības gadījumā varētu ieskatīties tajā arī turpmāk.

Briesmas

- Nekad neiegremdējiet motora bloku ūdenī vai citā šķidrumā, kā arī neskalojiet to tekošā ūdenī. Motora bloka tīrīšanai izmantojiet tikai mitru drānu.

Brīdinājums!

- Pirms ierīces pievienošanas elektrotīklam pārbaudiet, vai uz tās norādītais spriegums atbilst elektrotīkla spriegumam jūsu mājā.
- Nelietojiet ierīci, ja bojāts elektrības vads, kontaktspraudnis vai citas daļas.
- Ja elektrības vads ir bojāts, tas jānomaina Philips pilnvarota tehniskās apkopes centra darbiniekiem vai līdzīgi kvalificētām personām, lai izvairītos no briesmām.
- Šo ierīci var izmantot personas ar ierobežotām fiziskajām, sensorajām vai garīgajām spējām vai bez pieredzes un zināšanām, ja tiek nodrošināta

uzraudzība vai norādījumi par drošu ierīces lietošanu un panākta izpratne par iespējamo bīstamību.

- Ierīci nevar lietot bērni. Glabājiet ierīci un tās elektrības vadu bērniem nepieejamā vietā.
- Bērni nedrīkst rotaļāties ar ierīci.
- Esiet ļoti uzmanīgs, apejoties ar asmens bloku. Jo īpaši esiet piesardzīgs, izņemot to no bļodas, iztukšojot un tīrot bļodu. Asmens griezējmalas ir ļoti asas.
- Ja kāds no asmeņiem iestrēgst, pirms izņemat sastāvdaļas, kas nobloķēja asmeni, atvienojiet ierīci no elektrotīkla.

Ievērbai

- Nekad neizmantojiet citu ražotāju aksesuārus vai detaļas, vai kuras īpaši nav ieteicis Philips. Ja izmantojat šādus piederumus vai detaļas, garantija vairs nav spēkā esoša.
- Izmantojiet šo ierīci tikai tās paredzētajiem mērķiem, kā norādīts lietošanas rokasgrāmatā.
- Ierīce ir paredzēta tikai mājas lietošanai.
- Nepārsniedziet tabulā norādītos daudzumus un pārstrādes laikus.
- Sagrieziet lielas sastāvdaļas mazos, apmēram 2 cm lielos gabaliņos, pirms to pārstrādāšanas.
- Nekad nelieciet blendera kausā produktus, kas ir karstāki par 80°C/175°F.
- Ja sastāvdaļas pielīp pie bļodas sienām, izņemiet motora bloku un vāku. Pēc tam notīriet sastāvdaļas ar lāpstiņu vai uzlejiet šķidrumu.
- Neizmantojiet ierīci ar kādu piederumu ilgāk par 3 minūtēm bez pārtraukuma. Ļaujiet ierīcei atdzist 15 minūtes pirms darba turpināšanas.
- Ierīces tīrīšanai nekādā gadījumā nelietojiet skrāpjus, abrazīvus tīrīšanas līdzekļus vai agresīvus šķidrumus, piemēram, benzīnu vai acetonu.

Elektromagnētiskie lauki (EML)

Šī Philips ierīce atbilst visiem piemērojamiem standartiem un noteikumiem, kas attiecas uz elektromagnētisko lauku iedarbību.

Receptes

Pankūku pildījums

Piezīme: Šo recepti var pagatavot, izmantojot standarta asmeni.

Sastāvdaļas:

- 130 g medus
- 100 g sviesta (istabas temperatūrā)

1 Ievietojiet medu uz vairākām stundām ledusskapī.

2 Pievienojiet medu un sviestu (kubiņos 1,5 x 1,5 cm) smalcinātāja bļodā.

3 Ieslēdziet ierīci un smalciniet 5 sekundes.

Otrreizējā pārstrāde

- Šis simbols uz produkta nozīmē, ka uz šo produktu attiecas Eiropas direktīva 2012/19/ES. Iegūstiet informāciju par vietējo nolietoto elektrisko un elektronisko ierīču atsevišķas savākšanas sistēmu. Ievērojiet vietējo likumdošanu un nekādā gadījumā nenododiet šo produktu kopā ar sadzīves atkritumiem. Pareiza atbrīvošanās no vecajiem produktiem palīdz novērst negatīvas sekas uz vidi un cilvēku veselību (Zīm. 1).

Garantija un atbalsts

Ja nepieciešama informācija vai atbalsts, lūdzu, apmeklējiet vietni www.philips.com/support vai atsevišķo pasaules garantijas bukletu.

Wprowadzenie

Gratulujemy zakupu i witamy wśród użytkowników produktów Philips! Aby w pełni skorzystać z pomocy oferowanej przez firmę Philips, zarejestruj swój produkt na stronie www.philips.com/welcome.

Opis ogólny

- 1 Wtyczka
- 2 Część silnikowa
- 3 Pokrywka
- 4 Część tnąca rozdrabniacza do cebuli
- 5 Kosz
- 6 Pojemnik
- 7 Standardowa część tnąca

Ważne informacje dotyczące bezpieczeństwa

Zanim rozpoczniesz korzystanie z urządzenia, zapoznaj się dokładnie z podanymi informacjami, które mogą być przydatne również w późniejszej eksploatacji.

Niebezpieczeństwo

- Nigdy nie zanurzaj części silnikowej w wodzie ani w innym płynie, a także nie płucz jej pod bieżącą wodą. Podczas czyszczenia części silnikowej korzystaj jedynie z wilgotnej szmatki.

Ostrzeżenie

- Przed podłączeniem urządzenia upewnij się, że napięcie podane na urządzeniu jest zgodne z napięciem w sieci elektrycznej.
- Nie używaj urządzenia, jeśli przewód sieciowy, wtyczka lub inne części są uszkodzone.
- Ze względów bezpieczeństwa wymianę uszkodzonego przewodu sieciowego należy zlecić autoryzowanemu centrum serwisowemu firmy Philips lub odpowiednio wykwalifikowanej osobie.
- Urządzenie może być używane przez osoby z ograniczonymi zdolnościami fizycznymi, sensorycznymi lub umysłowymi, a także nieposiadające wiedzy lub doświadczenia w użytkowaniu tego typu urządzeń, pod warunkiem, że będą one nadzorowane lub zostaną poinstruowane na temat korzystania z tego urządzenia w bezpieczny sposób oraz zostaną poinformowane o potencjalnych zagrożeniach.
- Urządzenie nie może być używane przez dzieci. Urządzenie i jego przewód sieciowy należy umieścić w miejscu niedostępnym dla dzieci.
- Dzieci nie mogą bawić się urządzeniem.
- Zachowaj szczególną ostrożność przy dotykaniu części tnącej, zwłaszcza podczas wyjmowania jej z pojemnika, opróżniania pojemnika oraz mycia. Jej ostrza są bardzo ostre.
- W przypadku zablokowania jednej z części tnących przed usunięciem składników, które ją blokują, wyłącz urządzenie.

Uwaga

- Nigdy nie używaj akcesoriów ani części zamiennych innych producentów ani takich, które nie są zalecane przez firmę Philips. W przypadku użycia takich akcesoriów lub części gwarancja traci ważność.

- Tego urządzenia należy używać zgodnie z przeznaczeniem, w sposób przedstawiony w instrukcji obsługi.
- Urządzenie to jest przeznaczone wyłącznie do użytku domowego.
- Nie przekraczaj ilości składników ani czasów przygotowania podanych w tabeli.
- Przed zmiksowaniem większe składniki pokrój na ok. 2 cm kawałki.
- Nigdy nie wkładaj do pojemnika składników o temperaturze wyższej niż 80°C.
- Jeśli składniki przywarły do ścianki pojemnika, wyjmij część silnikową i zdejmij pokrywkę. Następnie zdejmij składniki za pomocą łopatki. Możesz również dodać trochę płynu.
- Nie pozwól, by urządzenie działało z podłączonymi akcesoriami dłużej niż 3 minuty bez przerwy. Przed ponownym użyciem odczekaj 15 minut, aż urządzenie ostygnie.
- Do czyszczenia urządzenia nigdy nie używaj czyścików, środków ściernych ani żrących płynów, takich jak benzyna lub aceton.

Pola elektromagnetyczne (EMF)

To urządzenie firmy Philips spełnia wszystkie normy i jest zgodne z wszystkimi przepisami dotyczącymi narażenia na działanie pól elektromagnetycznych.

Przepisy**Nadzienie do naleśników**

Uwaga: Ten przepis można przygotować przy użyciu standardowej części tnącej.
Składniki:

- 130 g miodu
- 100 g masła (o temperaturze pokojowej)

1 Włóż miód do lodówki na kilka godzin.

2 Umieść miód i masło (pokrojone w kostki 1,5 x 1,5 cm) w pojemniku rozdrabniacza.

3 Włącz urządzenie i rozdrabniaj przez 5 sekund.

Recykling

- Ten symbol na produkcie oznacza, że podlega on postanowieniom Dyrektywy Europejskiej 2012/19/UE. Zapoznaj się z lokalnymi przepisami dotyczącymi utylizacji sprzętu elektrycznego i elektronicznego. Postępuj zgodnie z lokalnymi przepisami i nigdy nie wyrzucaj tego produktu wraz ze zwykłymi odpadami gospodarstwa domowego. Prawidłowa utylizacja zużytych produktów pomaga chronić środowisko naturalne i ludzkie zdrowie (rys. 1).

Gwarancja i pomoc techniczna

Jeśli potrzebujesz pomocy lub informacji, odwiedź stronę www.philips.com/support lub zapoznaj się z oddzielną ulotką gwarancyjną.

РУССКИЙ

Введение

Поздравляем с покупкой продукции Philips! Чтобы воспользоваться всеми преимуществами поддержки Philips, зарегистрируйте прибор на веб-сайте www.philips.com/welcome.

Общее описание

- 1 Штекер
- 2 Блок электродвигателя
- 3 Крышка
- 4 Ножевой блок измельчителя лука
- 5 Корзина
- 6 Чаша
- 7 Стандартный ножевой блок

Важные сведения о безопасности

Перед началом эксплуатации прибора внимательно ознакомьтесь с настоящим буклетом и сохраните его для дальнейшего использования в качестве справочного материала.

Опасно!

- Запрещается погружать блок электродвигателя в воду и другие жидкости, а также промывать его под струей воды. Для очистки блока электродвигателя используйте влажную ткань.

Предупреждение

- Перед подключением прибора убедитесь, что указанное на нем номинальное напряжение соответствует напряжению местной электросети.
- Не пользуйтесь прибором, если сетевой шнур, сетевая вилка или другие детали повреждены.
- В случае повреждения сетевого шнура его необходимо заменить. Чтобы обеспечить безопасную эксплуатацию прибора, заменяйте шнур только в авторизованном сервисном центре Philips или в сервисном центре с персоналом аналогичной квалификации.
- Лица с ограниченными физическими или интеллектуальными возможностями, а также лица с недостаточным опытом и знаниями могут пользоваться этим прибором только под присмотром или после получения инструкций по безопасному использованию прибора и при условии понимания потенциальных опасностей.
- Запрещается использование прибора детьми. Храните прибор и шнур в недоступном для детей месте.
- Не позволяйте детям играть с прибором.
- Соблюдайте осторожность при обращении с ножевым блоком. Будьте особенно осторожны при его извлечении из чаши, при очистке чаши, а также при извлечении продуктов из чаши. Режущие кромки ножей очень острые.
- В случае заедания одного из ножевых блоков отключите прибор, прежде чем извлечь продукты, препятствующие движению ножей.

Внимание!

- Запрещается пользоваться какими-либо принадлежностями или деталями от других производителей, не имеющих специальной рекомендации Philips. При использовании таких деталей гарантийные обязательства теряют силу.
- Используйте этот прибор только по назначению, как указано в руководстве пользователя.
- Прибор предназначен только для домашнего использования.
- Количество обрабатываемых продуктов и время работы прибора не должно превышать значения, указанные в таблице.
- Перед обработкой в блендере нарежьте крупные продукты небольшими кусочками (около 2 см).
- Не помещайте в чашу ингредиенты, если их температура выше 80 °С.
- Если ингредиенты прилипли к стенкам чаши, снимите блок электродвигателя и крышку.

Затем удалите ингредиенты лопаточкой или добавьте немного жидкости.

- Не следует непрерывно использовать прибор с установленными аксессуарами более 3 минут. Дайте прибору остыть в течение 15 минут, прежде чем продолжить использование.
- Запрещается использовать для очистки прибора губки с абразивным покрытием, абразивные чистящие средства или растворители типа бензина или ацетона.

Электромагнитные поля (ЭМП)

Этот прибор Philips соответствует всем применимым стандартам и нормам по воздействию электромагнитных полей.

Рецепты

Начинка для блинов

Примечание. Блюдо по этому рецепту можно приготовить с помощью стандартного ножевого блока.

Ингредиенты

- 130 г меда
- 100 г сливочного масла (комнатной температуры)

- 1** Охладите мед в холодильнике в течение нескольких часов.
- 2** В чашу измельчителя положите мед и сливочное масло (нарезанное кубиками 1,5 x 1,5 см).
- 3** Включите прибор и измельчайте ингредиенты в течение 5 секунд.

Утилизация

- Этот символ на изделии означает, что оно подпадает под действие Директивы ЕС 2012/19/ЕС. Узнайте о требованиях местного законодательства по отдельной утилизации электротехнических и электронных изделий. Следуйте правилам и не утилизируйте изделие вместе с бытовыми отходами. Правильная утилизация позволяет предотвратить возможные негативные последствия для окружающей среды и здоровья человека (Рис. 1).

Гарантия и поддержка

Для получения поддержки или информации посетите веб-сайт www.philips.com/support или ознакомьтесь с информацией на гарантийном талоне.

Измельчитель

Изготовитель: "Филипс Консьюмер Лайфстайл Б.В.", Туссендиепен 4, 9206 АД, Драхтен, Нидерланды

Импортер на территорию России и Таможенного Союза: ООО «Филипс», Российская Федерация, 123022 г. Москва, ул. Сергея Макеева, д.13, тел. +7 495 961-1111

220-240V, 50-60Hz, 500W

Для бытовых нужд

УКРАЇНСЬКА

Вступ

Вітаємо Вас із покупкою та ласкаво просимо до клубу Philips! Щоб у повній мірі скористатися підтримкою, яку пропонує компанія Philips, зареєструйте свій виріб на веб-сайті www.philips.com/welcome.

Загальний опис

- 1 Штепсель
- 2 Блок двигуна
- 3 Кришка
- 4 Ріжучий блок подрібнювача цибулі
- 5 Кошик
- 6 Чаша
- 7 Звичайний ріжучий блок

Важлива інформація з техніки безпеки

Уважно прочитайте цю важливу інформацію перед початком користування пристроєм та зберігайте його для довідки в подальшому.

Небезпечно

- У жодному разі не занурюйте блок двигуна у воду чи іншу рідину та не мийте його під краном. Чистіть блок двигуна лише вологою ганчіркою.

Попередження

- Перед тим як під'єднати пристрій до електромережі, перевірте, чи збігається напруга, вказана на пристрої, з напругою у мережі.
- Не використовуйте пристрій, якщо шнур живлення, штекер або інші компоненти пошкоджені.
- Якщо шнур живлення пошкоджений, для уникнення небезпеки його необхідно замінити, звернувшись до компанії Philips, уповноваженого сервісного центру або фахівців із належною кваліфікацією.
- Цим пристроєм можуть користуватися особи із послабленими фізичними відчуттями або розумовими здібностями, чи без належного досвіду та знань, за умови, що користування відбувається під наглядом, їм було проведено інструктаж щодо безпечного користування пристроєм та їх було повідомлено про можливі ризики.
- Пристроєм не можна користуватися дітям. Тримайте пристрій і його шнур подалі від дітей.
- Не дозволяйте дітям бавитися пристроєм.
- Будьте дуже обережні під час роботи з ріжучим блоком. Особливо будьте обережні, коли виймаєте його з чаші або чистите, спорожнюєте або чистите чашу. Леза дуже гострі.
- Якщо один із ріжучих блоків заб'ється, вимкніть пристрій та видаліть продукти, які його блокують.

Увага

- Не використовуйте приладдя чи деталі інших виробників, за винятком тих, які рекомендує компанія Philips. Використання такого приладдя чи деталей призведе до втрати гарантії.
- Використовуйте цей пристрій лише за призначенням, як описано в посібнику користувача.
- Цей пристрій призначений виключно для побутового використання.
- Не перевищуйте кількість продуктів та тривалість обробки, вказані в таблиці.
- Перед тим, як обробляти великі продукти, поріжте їх на шматки приблизно 2 см.
- Ніколи не кладіть у чашу продукти, температура яких вище 80 °C.
- Якщо шматки продуктів прилипають до стінок чаші, вийміть блок двигуна та зніміть кришку. Почистіть продукти за допомогою лопатки або додавши трохи рідини.
- Не давайте пристрою працювати із будь-яким приладдям довше, ніж протягом 3 хвилин без перерви. Дайте пристрою охолонути протягом 15 хвилин перед тим, як продовжити роботу.
- Ніколи не використовуйте для чищення пристрою жорстких губок, абразивних засобів чи рідин для чищення, таких як бензин чи ацетон.

Електромагнітні поля (ЕМП)

Цей пристрій Philips відповідає усім чинним стандартам та правовим нормам, що стосуються впливу електромагнітних полів.

Рецепти

Начинка для млинців

Примітка: Цей рецепт можна приготувати за допомогою звичайного ріжучого блока.

Інгредієнти:

- 130 г меду
- 100 г масла (кімнатної температури)

- 1** Покладіть мед у холодильник на кілька годин.
- 2** Покладіть мед і масло (кубиками 1,5x1,5 см) у чашу подрібнювача.
- 3** Увімкніть пристрій та подрібнюйте продукти протягом 5 секунд.

Утилізація

- Цей символ на виробі означає, що цей виріб відповідає вимогам Директиви ЄС 2012/19/EU. Дізнайтеся про місцеву систему розділеного збору електричних та електронних пристроїв. Дотримуйтесь місцевих норм і не утилізуйте цей виріб зі звичайними побутовими відходами. Належна утилізація старих виробів допоможе запобігти негативному впливу на навколишнє середовище та здоров'я людей (Мал. 1).

Гарантія та підтримка

Якщо Вам необхідна інформація чи підтримка, відвідайте веб-сайт www.philips.com/support чи прочитайте окремий гарантійний талон.